

## Werkzeugwechseleinheiten für SCHMIDT Pressen

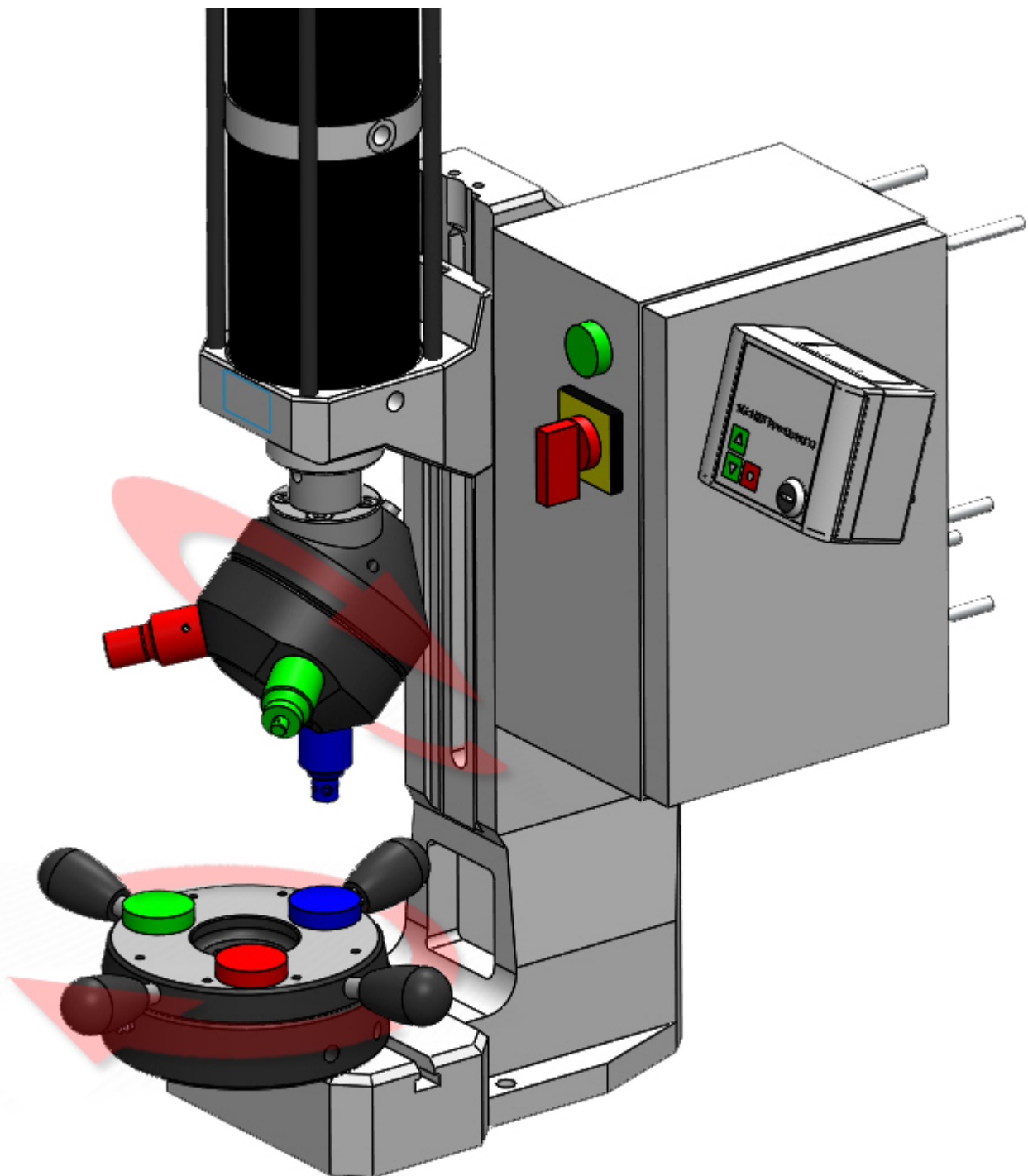

## Eigenschaften Schwenkkopf

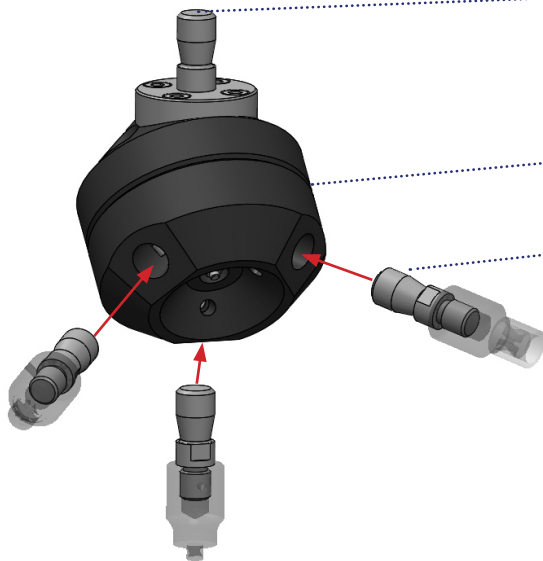

Aufnahme des Schwenkkopfes  
DIN EN 10242 - 1 ( Durchmesser 20mm H7 )

Rastpunkte arretiert

universelle Werkzeugaufnahmen  
DIN EN 10242 - 1 ( Durchmesser 20mm H7 )

bis zu sechs Werkzeugaufnahmen möglich

Sensorische Überwachung der Position  
des Schwenkkopfes möglich

universelles Bohrbild für Aufnahme  
des Werkzeuges

einfache Wartung über Schmiernippel

## Eigenschaften Drehtisch

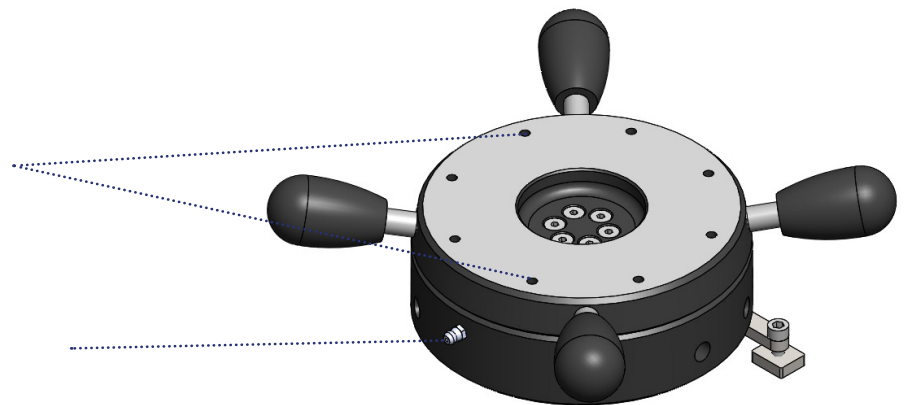

Sensorische Überwachung der Position  
des Drehtisches möglich

Einstellmöglichkeit des Werkzeugmittelpunktes

wechselbarer Einsatz für unterschiedliche  
Teilungen

Rastpunkte arretiert

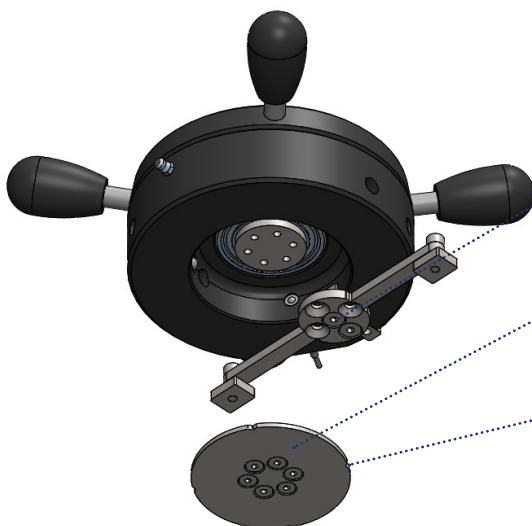

Auf alle Pressen der Firma SCHMIDT adaptierbar.